

VD-4210  
VD-4220  
VD-4230

**me**

BETRIEBSANLEITUNG  
OPERATING INSTRUCTIONS  
MODE D'EMPLOI  
GEBRUIKSAANWIJZING

VERSION 16-12-2006

Abb. 5  
DIAGRAM 5  
ILLUSTRATION 5  
AFBEELDING 5

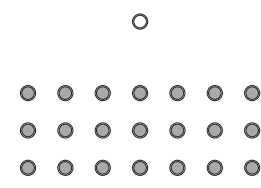

Namensschild wechseln  
name plate change

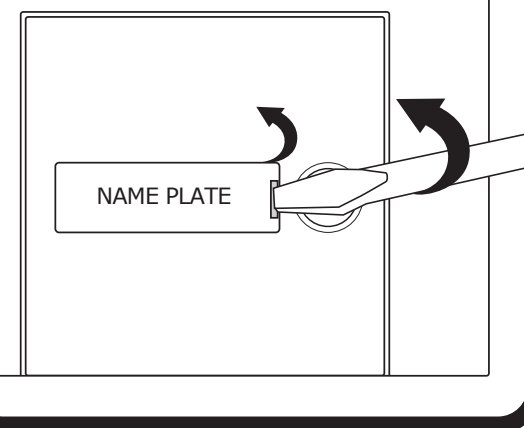

Wir danken Ihnen für den Kauf einer Bild-Türsprechanlage.

**Die Modelle**

VD 4210, VD 4220, VD 4230

unterscheiden sich nur in der Anzahl der Innenstationen und Taster auf der Außensprechstelle. Technisch sind sie identisch.

Diese Anlagen zeichnen sich durch einfache Montage und Bedienung aus. Die Türsprechstelle ist im Außenbereich einsetzbar und für Aufputzmontage vorgesehen. Die Verbindung zwischen der Türsprechstelle und der Innenstation erfolgt jeweils mit einer 2-Draht-Leitung und kann mit einer handelsüblichen 2-Draht-Leitung (Ø 0,75 mm) bis auf ca. 70 Meter verlängert werden.

Bei der Verwendung eines handelsüblichen elektrischen Türöffners kann die Eingangstür ebenfalls über die 2-Draht-Leitung (pro Innenstation) mit einer separaten Taste an der Innenstation geöffnet werden. Hierzu ist nur eine 2-Drahtleitung von der Türsprechstelle zum Türöffner zu legen.

**Lieferumfang (Abb. 1):**

- VD 4210
- 1x Innenstation (2)
- 1x Türsprechstelle (1) mit einem Klingelknopf
- 1x Netzteil (14)
- 1x Verbindungskabel (17) mit Westenstecker (10)
- 1x Westenstecker (10)
- 2x Winkel zur Befestigung (15)
- 8x Schrauben
- 6x Dübel

- VD 4220
- 2x Innenstation (2)
- 1x Türsprechstelle (1) mit zwei Klingelknöpfen
- 2x Netzteil (14)
- 2x Verbindungskabel (17) mit Westenstecker (10)
- 2x Westenstecker (10)
- 3x Winkel zur Befestigung (15)
- 12x Schrauben
- 9x Dübel

- VD 4230
- 3x Innenstation (2)
- 1x Türsprechstelle (1) mit drei Klingelknöpfen
- 3x Netzteil (14)
- 3x Verbindungskabel (17) mit Westenstecker (10)
- 4x Winkel zur Befestigung (15)
- 16x Schrauben
- 12x Dübel

**A. Vorbereitung zur Montage von Türsprechstelle (1) und Innenstation (2) (Abb. 2)**

Bevor Sie die Türsprechstelle und die Innenstation befestigen, sollte eine geeignete Stelle ausgesucht werden (Abb. 2). Dann ermitteln Sie die Leitungslänge, welche mit einer möglichen erforderlichen Verlängerung ca. 70 Meter nicht überschreiten darf.

**Achtung:** Die Leitung darf nicht direkt neben Netzleitungen verlegt werden. Um Störungen zu vermeiden, bitte einen Abstand von ca. 10 cm einhalten.

Eine Netzsteckdose für das Netzteil der Innenstation (2) sollte in der Nähe der Innenstationsbefestigung vorhanden sein.

**A.1. Kabelverlegung oder Verlängerung**

Die Anschlusskabel müssen zum Befestigungsort der Innenstation(en) verlegt werden, wenn noch keine Leitung vorhanden ist. Achten Sie auf eine ausreichende Länge für die Anschlussmontage. Ist eine Verlängerung erforderlich, kann diese mit handelsüblichem 2-Drahtkabel (Ø 0,75 mm) auf insgesamt max. 70 Meter Kabellänge durchgeführt werden. Achten Sie bei der Installation auf korrekten Anschluss (farbige Markierungen an den Geräten).

**Hinweis zu VD 4220 und VD 4230:**  
Pro Innenstation muß jeweils eine 2-Drahtleitung gelegt werden.

**A.2. Montage der Türsprechstelle (1) (Abb. 3)**

Vor der Montage der Türsprechstelle sollten Sie testen, ob die Kamera des Besuchers ausreichend erfasst. Passen Sie, falls erforderlich, die Montagehöhe an Ihre Gegebenheiten an.

Die Türsprechstelle kann wahlweise mit (empfohlen) oder ohne das mitgelieferte Schutzgehäuse montiert werden.

**Variante 1 mit Schutzgehäuse (auch für Unterputzmontage):**

Markieren Sie anhand des Schutzgehäuses die benötigten Bohrlöcher an der Wand und bohren Sie anschließend mit einem 6 mm Bohrer ca. 4cm tief. Stecken Sie jeweils einen Dübel in die Löcher und schrauben Sie das Schutzgehäuse an die Wand. Achten Sie darauf, dass die oberen Abstandshalter des Schutzgehäuses nicht durch die beiden Schrauben zusammengedrückt werden, die Schraubenköpfe sollen an den Abstandshaltern des Schutzgehäuses aufliegen. An dem mittleren Loch unten wird der Winkel (15) festgeschraubt. Die Anschlussröhre werden durch das Loch des Schutzgehäuses geführt und dann an der Türsprechstelle angeschlossen.

**Variante 2 ohne Schutzgehäuse (nur für Aufputzmontage):**

Die Türsprechstelle wird mit 3 Schrauben befestigt. Um die Löcher für die Schrauben zu bohren, können Sie die beigelegte Bohr-Schablone verwenden. Stecken Sie in die Löcher jeweils einen Dübel und schrauben Sie die beiden oberen Schrauben so weit in die Wand, daß zwischen den Schraubenköpfen und der Wand jeweils noch ca. 3-4 mm Platz ist. An dem unteren Loch wird der Winkel (15) festgeschraubt.

Jetzt können Sie die Leitungen an die dafür vorgesehenen Schraubklemmen anschließen (s. Abb. 3) und die Türsprechstelle an den zwei Schrauben einhängen. Der Winkel (15) sollte jetzt in die am Gerät dafür vorgesehene Vertiefung passen und wird dort verschraubt. Eventuell muß der Winkel noch etwas nachjustiert werden und/oder die beiden Schrauben etwas weiter hinein-/herausgeschraubt werden.

Soll auch ein Türöffner angeschlossen werden, ist eine zusätzliche 2-Drahtleitung von der Türsprechstelle zum Türöffner zu verlegen (s. Abb. 4).

**Hinweise:**  
Sollten Sie bereits eine 2-Draht Türklingelanlage verwenden, so können Sie ohne weitere Leitungsinstallation diese zwei vorhandenen Klingeldrahtleitungen für den Anschluß der Türsprechstelle verwenden. Auch das Türöffner-Signal wird über die selben zwei Leitungen übertragen.  
Die Anschlüsse sollten sich möglichst direkt hinter der Türsprechstelle befinden. Dadurch sind sie besser gegen Beschädigungen geschützt.

Die Befestigung muß in einem regen- und spritzwassergeschützten Bereich erfolgen, oder es muß eine entsprechende Abdeckung bzw. Überdachung angebracht werden.

**A.3. Montage einer Innenstation (2) (Abb. 3)**

Die Innenstation wird genauso wie die Türsprechstelle montiert, siehe Punkt (A.2.). Achten Sie auf die Nähe einer Steckdose für den Netzadapter (14).

Das Anschlusskabel entsprechend der Farbangebe bzw. der Zahlenangabe an die Klemmen (8) anschließen, den Westen-

Stecker mit der Buchse (18) der Innenstation verbinden und den Anschlussstecker des Netzadapters in die Innenstationsbuchse (11) stecken. Alternativ zum Netzadapter können Sie auch einen Trafó direkt an die Schraubklemmen der Innenstation anschließen (Abb. 4).

Wenn Sie eine bereits verlegte Leitung benutzen, können Sie die mitgelieferte Leitung bis auf ca. 15 cm kürzen, um den Westen-Stecker an die vorhandene Leitung anzuschließen. Achten Sie dabei auf korrekte Polung.

**Hinweis:**  
Der Trafó muß 15 Volt DC und mindestens 1,3 Ampere liefern.

**ACHTUNG:** Niemals direkt an Netzspannung anschließen!

**A.3.1. Anschluss eines externen Gongs (Abb. 4)**

An den Schraubklemmen (Extra Door Chime) steht Ihnen ein potentialfreier Kontakt zur Verfügung, an den Sie einen handelsüblichen Türgong als externen Gong anschließen können. Die Innenstation ersetzt den Klingelraster des Türgongs. Die Anschlussbelegung entnehmen Sie bitte der Bedienungsanleitung Ihres Gongs.

**A.4. Anschluß an vorhandenen Türöffner (Abb. 4)**

Bei der Verwendung eines elektrischen Türöffners mit den unten angegebenen Spezifikationen kann die Eingangstür über eine 2-Draht-Leitung, die von der Türsprechstelle zum Türöffner gelegt werden muß, mit der Taste »« (13) an der Innenstation geöffnet werden. Der Türöffner muß mit 12 Volt Gleichspannung betrieben werden können und darf maximal 1 Ampere benötigen.

**B. Bedienung**

Wenn der Besucher den Rufknopf (6) der Türsprechstelle betätigt, ertönt der Klingelton an der Innenstation und der Monitor schaltet sich ein. Um mit dem Besucher sprechen zu können, müssen Sie die Taste »« (12) drücken. Ist ein Türöffner angeschlossen, kann durch Drücken der Taste »« (13) geöffnet werden. Wird die Taste »« (12) erneut gedrückt, schaltet sich der Monitor ab und die Bild-Türsprechanlage befindet sich wieder im Standby-Betrieb.

**HINWEIS - SICHERHEITSTECHNIK**

Um eine ungewollte Türöffnung von innen zu vermeiden (z.B. durch Kinder), kann die Tür erst geöffnet werden, nachdem der Monitor aktiviert wurde, entweder durch Klingeln an der Außenstation oder durch drücken der Taste für stille Überwachung (20).

**Bedienung:**

- 1) Klingelraster (6) oder Taste (20) für stille Überwachung
- Drücken Monitor aktiv
- 2) Drücken der Sprechstaste »« (12) > Sprechen
- 3) Türöffertaste drücken »« (13) > Türöffner wird aktiviert
- 4) Ausschalten durch nochmaliges Drücken der Sprechstaste »« (12), bzw. der Taste für stille Überwachung

Durch Drücken der Taste (20) haben Sie jederzeit die Möglichkeit, den Eingangsbereich zu überwachen, ohne daß jemand den Klingelraster betätigt hat (stille Überwachung). Der Monitor schaltet sich nach ca. 1 Minute automatisch ab.

Die Klingel-Lautstärke wird mit dem seitlich angebrachten Schieberegler (16) an der Innenstation eingestellt. Mit dem Schieberegler (19) kann ein anderer Klingelton ausgewählt werden. Es stehen 3 verschiedene Töne zur Verfügung.

**C. Abbildungen**

- 1 = Türsprechstelle
- 2 = Innenstation
- 3 = Namensschild
- 4 = Lautsprecher
- 5 = Netz-Kontrolle (Power)
- 6 = Klingelraster
- 7 = Aufhängung
- 8 = Schraubklemmen
- 9 = Vertiefung für Winkel (15)
- 10 = Westen-Stecker
- 11 = Stromversorgungsbuchse
- 12 = Sprechstaste »«
- 13 = Türöffner-Taste »«
- 14 = Netzteil
- 15 = Winkel
- 16 = Lautstärkeschalter (laut/leise)
- 17 = Verbindungskabel
- 18 = Buchse für Westenstecker
- 19 = Melodiewahlschalter
- 20 = Taste für stille Überwachung

**D. Hinweise**

**Hinweise zur CE - Konformität**  
Unter Einwirkung von starken statischen, elektrischen oder hochfrequenten Feldern (Entladungen, Mobiltele-phon, Funkanlagen, Handys, Mikrowellen) kann es zu Funktionsbeeinträchtigungen der Geräte (des Gerätes) kommen.

**Reinigung und Pflege**  
Netzteile des Geräts vor dem Reinigen vom Netz trennen (Stecker ziehen). Die Oberfläche des Gehäuses kann mit einem mit Seifenlösung angefeuchteten weichen Tuch gereinigt werden. Verwenden Sie keine Scheuermittel oder Chemikalien. Staubablagerungen an Lüftungsschlitzen nur mit einem Pinsel lösen und gegebenenfalls mit einem Staubsauger absaugen. Die Saugdüse nicht direkt an das Gerät halten.

**Sicherheitshinweise**  
Bei Beschädigung von Gehäusen, Steckern, Netzkabel oder Isolationschäden, Geräte sofort außer Betrieb nehmen und Netzleitungen abziehen. **STROMSCHLAG - LEBENSGEFAHR.** (Netzstecker aus der Steckdose ziehen!) Schäden sofort durch Fachmann beheben lassen!

**Keine eigenen Reparaturversuche durchführen!**

**2 JAHRE BESCHRÄNKTE GARANTIE**  
Es wird für die Dauer von 2 Jahren ab Kaufdatum gewährleistet, dass dies Produkt frei von Defekten in den Materialien und in der Ausführung ist. Dies trifft nur zu, wenn das Gerät in üblicher Weise benutzt wird und regelmäßig instandgehalten wird. Die Verpflichtungen dieser Garantie werden auf die Reparatur oder den Wiedereinbau irgendeines Teils des Gerätes begrenzt und gelten nur unter der Bedingung, dass keine unbefugten Veränderungen oder versuchte Reparaturen vorgenommen wurden. Ihre gesetzlichen Rechte als Kunde werden in keiner Weise durch diese Garantie beeinträchtigt.

**Haftungsbeschränkung:**  
Der Hersteller ist nicht für den Verlust oder die Beschädigung irgendwelcher Art einschließlich der befallenen oder Folgeschäden haftbar, die direkt oder indirekt aus der Störung dieses Produktes resultieren.

**ME TRADING GmbH, Bad Zwischenahn, Germany**

**E. Technische Daten**

Netzadapter : 230V ~, 50Hz, 15 V / 1300 mA  
Bereitschaft : 4 Watt  
In Betrieb : 16 Watt  
Betriebstemperatur : -10°C - +50°C  
Klingel-Lautstärke : max. 80dBA / 0,3 Meter  
Türöffnerschluß : DC 12V, max. 1A\*  
Anschluss für externen Gong : max. DC 12V / 1A

\* Der Türöffner muß diesen Spezifikationen entsprechen.

Änderungen ohne Ankündigung vorbehalten. Im Rahmen unserer Produktpflege und Geräteoptimierung, kann der Inhalt von den Verpackungsangaben abweichen.

Thank you for purchasing the Bild-Intercom System.

**MODELS**

VD 4210, VD 4220, VD 4230

differ only in the number of interior stations and buttons on the door station. They are technically identical.

These systems are characterized by the ease of installation and operation. The door station is installed outside and is designed for wall-mounting. The connection between the door station and the interior station is made via a 2-wire cable and can be extended by up to approximately 70m using commonly available 2-wire cable (Ø 0.75 mm).

When using a standard electrical door opener, the entrance door can also be opened via the 2-wire cable (one per interior station) using a separate button on the interior station. Only one 2-wire cable is required from the door station to the door opener to do this.

**Included with delivery (Fig. 1):**

- VD 4210
- 1x Interior station (2)
- 1x door station (1) (with one push-button door bell)
- 1x power supply unit (14)
- 1x Connecting cable (17) with RJ-11 connectors (10)
- 2x angle brackets (15) (for mounting)
- 8x screws
- 6x wall-plugs

- VD 4220
- 2x Interior stations (2)
- 1x door station (1) (with two push-button door bells)
- 2x power supply units (14)
- 2x Connecting cable (17) with RJ-11 connectors (10)
- 3x angle brackets (15) (for mounting)
- 12x screws
- 9x wall-plugs

- VD 4230
- 3x Interior stations (2)
- 1x door station (1) (with three push-button door bells)
- 3x power supply units (14)
- 3x Connecting cable (17) with RJ-11 connectors (10)
- 4x angle brackets (15) (for mounting)
- 16x screws
- 12x wall-plugs

**A. Preparations for installing the door station (1) and interior station (2) (Fig. 2)**

Before mounting the door and interior stations, make sure you have found a suitable location (Fig. 1). Then determine the length of the cable required, remembering that it should not exceed 70 meters, including extensions.

**Important:** The cable must not be installed directly next to power supply cables. To avoid disturbances, keep a gap of around 10 cm.

A power socket for the interior station power supply (14) should be available close to the interior station installation point.

**A.1. Installing cables or extension cables**

The connection cable must be installed to the interior station(s) if a line is not available. Check that the cable is long enough to reach the connection terminal. If an extension is required, this can be achieved using standard 2-wire cable (Ø 0.75 mm) up to a maximum of 70 meters.

Note the correct terminals during installation (colored labels on the units).

**Information about the VD 4220 and VD 4230:**  
One 2-wire cable must be installed for each interior station.

**A.2. Mounting the door station (1) (Fig. 3)**

Before installing the door station, you should test whether the camera captures the visitor adequately. Adjust the assembly height to your conditions as needed.

The door video unit can be mounted with (recommended) or without the included contactor enclosure.

**Version 1 with contactor enclosure (also for flush mounting):**

Based on the contactor enclosure, mark the required holes on the wall and then use a 6 mm drill to drill approx. 4 cm into the wall. Put a dowel in each hole and bolt the contact enclosure to the wall. Ensure that the upper spacers of the contact enclosure are not compressed by both screws. The screw heads should butt against the spacers of the contact enclosure. The bracket (15) is tightened against the center hole below. The connecting leads are routed through the hole of the contact enclosure and then connected to the door video unit.

**Version 2 without contactor enclosure (for on-wall mounting only):**

The door station is mounted using 3 screws. Use the drilling template provided when drilling holes for the screws. Push a wall-plug into each hole and screw the two top screws into the wall leaving 3-4mm space between the screw heads and the wall. The angle bracket (15) is fixed to the lower hole.

You can now connect the cables to the screw terminals provided (see Fig. 3) and hang the door station on the two screws. The angle bracket (15) should now slot into the recess on the unit and is screwed on in this position. It may be necessary to adjust the angle bracket slightly and/or screw the two mounting screws further in or out to decrease/increase the gap between the screw heads and the wall.  
If a door opener is also to be connected, then an additional 2-wire cable must be installed from the door station to the door opener (see Fig. 3).

**Note:**  
If you are already using a 2-wire door bell system, you can use these two door bell cables to make the connection to the door station without having to install further cables. The door opener signal is sent over the same two wires.  
The connection lines should be located as directly as possible to the back of the door station. This provides additional protection against damage.

The holder must be installed in a rain and splash-water protected area, otherwise a cover or canopy is required.

**A.3. Mounting the interior station (2) (Fig. 3)**

The interior station is mounted in the same way as the door station (see Point A.2.). Check that a power supply socket is close enough to the mains adapter (14).

Connect the connecting cable to the terminals (8) observing the correct color or numbering, connect the RJ-11 connector (10) to the interior station socket (18), and plug the mains adapter connection plug into the interior station connector (11). As an alternative to using the mains adapter, you can connect a transformer directly to the screw terminals on the interior station (Fig. 4).

If you are using an existing cable, you can shorten the cable supplied by about 15 cm in order to connect the RJ-11 connector to the existing cable. Observe the correct polarity.

**Note:** The transformer must supply 15 Volt DC and a minimum of 1.3 Amps.

**IMPORTANT:**  
Never connect directly to the mains power supply!

**A.3.1. Connecting an external gong (Fig. 4)**

A dry contact is available on the screw terminal (extra door chime) to which you can connect a commercially available door gong as an external gong. The internal station replaces the door gong button. Please reference the operating instructions of your gong for the pin assignment.

**A.4. Connection to an existing door opener (Fig. 4)**

When using an electrical door opener that conforms to the specifications below, the entrance door can be opened via a 2-wire cable installed from the door station to the door opener, by pressing »« (13) on the interior station. The door opener is powered by 12 V.D.C. voltage and has a maximum consumption of 1 Amp.

**B. Operation**

When the visitor actuates the call button (6) of the door talk station, the doorbell sounds at the inside station and the monitor switches on. To speak with the visitor you must press the button »« (12).

If a door opener is hooked up, it can be opened by pressing the button »« (13). If the button »« (12) is pressed again, the monitor switches off and the door talk system is again in the standby-mode.

**NOTE - Security technique**  
To avoid an unintentional door opening from inside (e.g. by children), the door can not be opened (by »« button) until the monitor is activated, either by pushing the button of the outdoor station or by pushing the quiet observation button (20).

- Operation:**
- 1) Press door bell push button (6) or quiet observation button (20) monitor active
  - 2) Press button »« (12) > speak
  - 3) Press button »« (13) > door opener is activated
  - 4) Switch off by pressing button »« (12) or quiet observation button (20) again.

By pressing the button (20) you now have the opportunity at any time to observe the entrance region without having anyone actuate the doorbell (quiet observation). The monitor automatically turns itself off after ca. 1 minute.

The doorbell volume [loudness] is adjusted with the sliding switch (16) mounted on the side of the inside station. A different doorbell sound can be selected with the sliding switch (19). Three different tones or sounds are available.

**C. Images**

- 1 = Door station
- 2 = Interior station
- 3 = Name plate
- 4 = Loud speaker
- 5 = Power
- 6 = Push-button door bell
- 7 = Suspension bracket
- 8 = Screw terminals
- 9 = Recess for angle bracket (15)
- 10 = RJ-11 connector
- 11 = Power supply socket
- 12 = Speak button »«
- 13 = Door open button »«
- 14 = Power supply unit
- 15 = Angle bracket
- 16 = Volume adjust switch (loud/quiet)
- 17 = Connecting cable
- 18 = RJ-11 socket
- 19 = Melody selector
- 20 = Button for quiet observation

**D. Information**

**Information regarding CE - Conformity**  
The functionality of the unit can be affected by the influence of strong static, electrical or high frequency fields (discharging, mobile phones, radios, microwaves).

**Cleaning and maintenance**  
Always disconnect mains powered units from the mains supply before cleaning (disconnect the plug). The unit housing can be cleaned using a soapy soft cloth. Do not use any abrasive materials or chemicals. Remove dust build-up from ventilation slits using a brush and clean up using a vacuum cleaner. Do not hold the vacuum cleaner nozzle directly against the unit.

**Safety instructions**  
In the event of damage to the housing, connectors, power cables or isolation shielding, switch off the device immediately and disconnect from the mains power. **ELECTRIC SHOCK - DANGER OF LOSS OF LIFE.** (Unplug the mains connector from the socket!). Damage should be repaired immediately by a specialist!

**Never carry out repairs yourself!**

**Warranty**  
2 years warranty from date of purchasing, on base of correct using.

The producer is not responsible for consequential damages which are effected directly or indirectly from this item.

ME TRADING GmbH, Bad Zwischenahn, Germany

**E. Technical data**

- |                              |                                 |
|------------------------------|---------------------------------|
| Mains adapter                | : 230V ~, 50 Hz, 15 V / 1300 mA |
| Standby                      | : 4 Watt                        |
| In operation                 | : 16 Watt                       |
| Working temperature          | : -10°C - +50°C                 |
| Bell volume                  | : max. 80dBA / 0.3 meter        |
| Door opener connection       | : DC 12V, max. 1A*              |
| Connection for external gong | : max. DC 12V / 1A              |

\* The door opener must conform to these specifications.

Subject to change without prior notification. In the framework of product updates and device optimization, the contents may vary from the packaging specification.

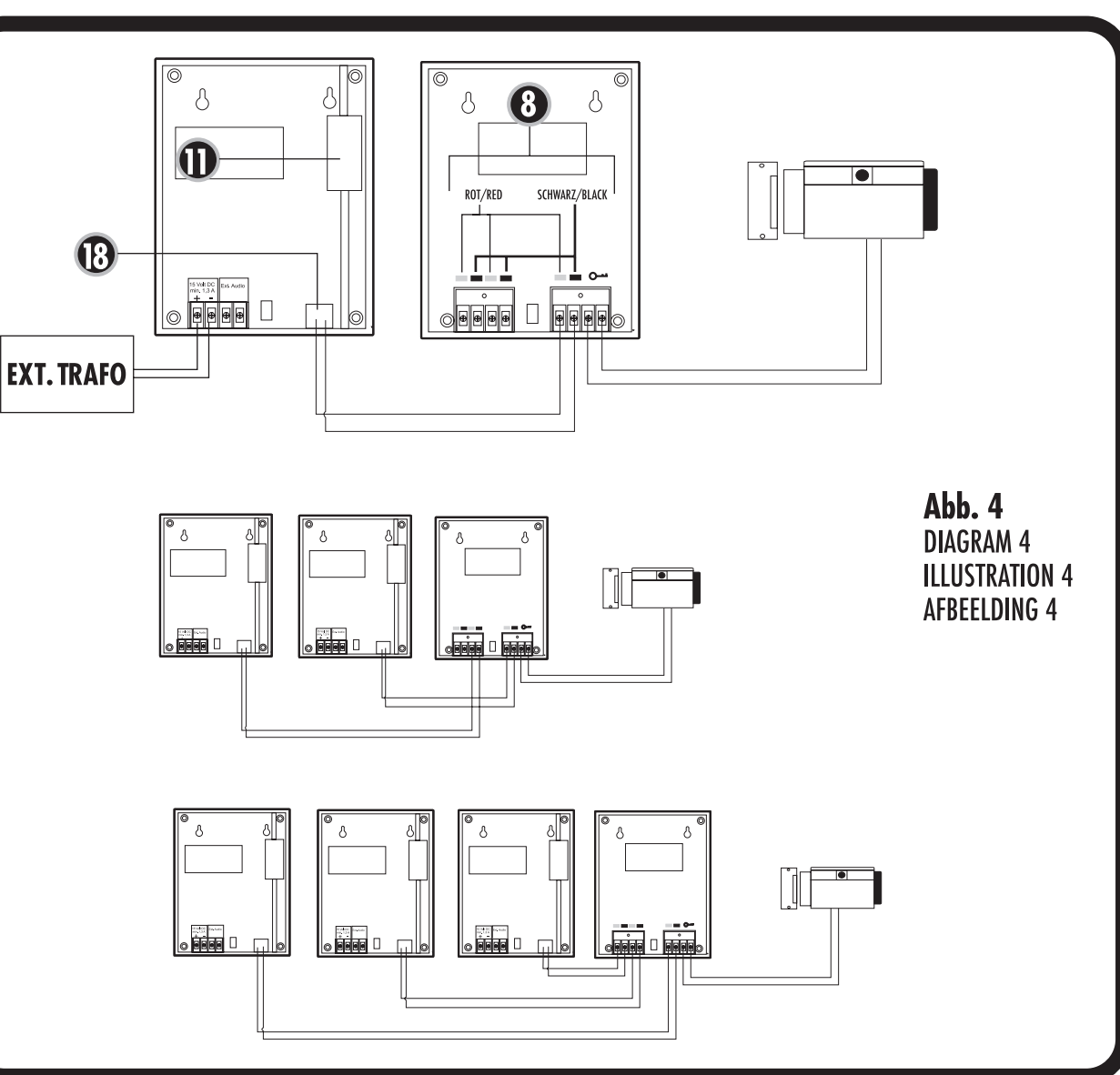
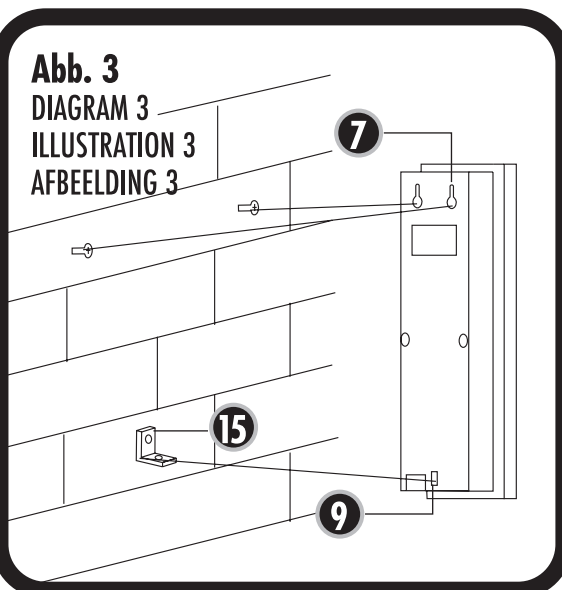
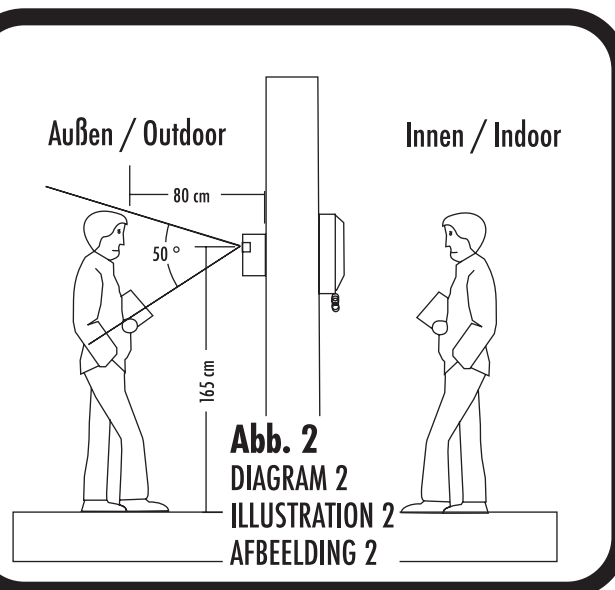
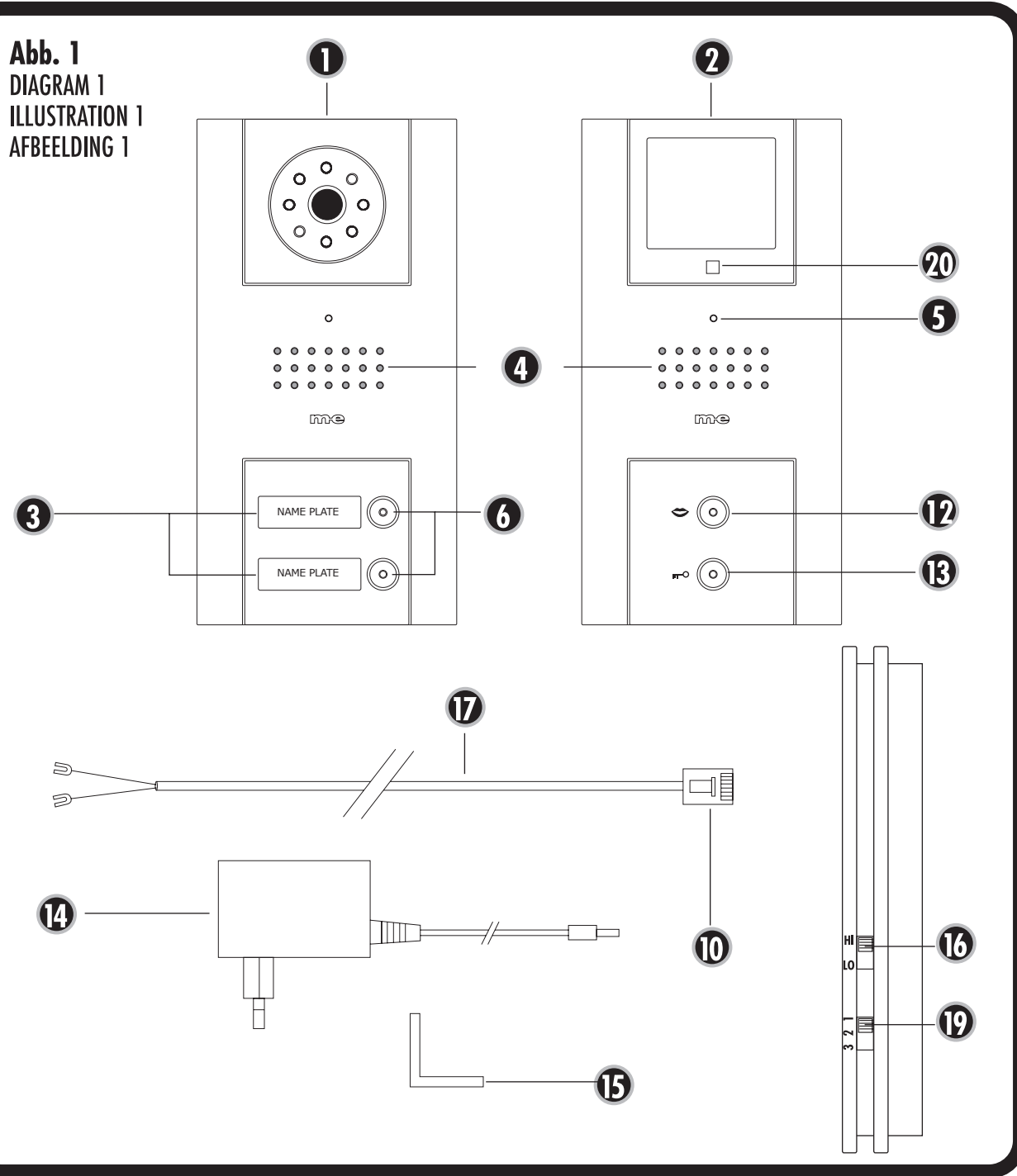

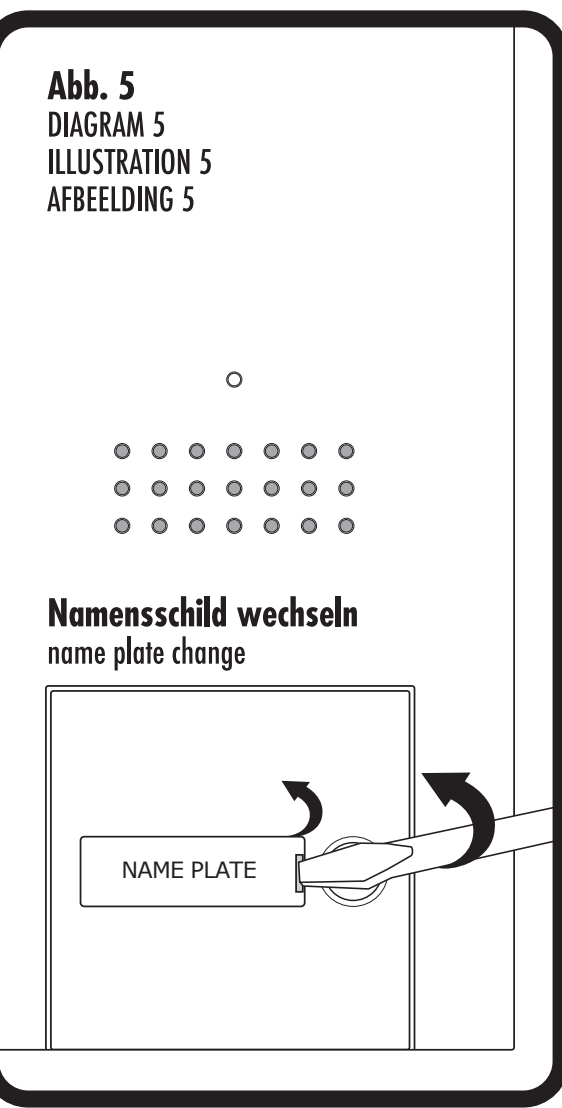

**Abb. 5**  
**DIAGRAM 5**  
**ILLUSTRATION 5**  
**AFBEELDING 5**

Ces installations ont un montage et une utilisation simples. L'interphone de la porte est utilisable à l'extérieur et est prévu pour un montage encastré. La connexion entre l'interphone de la porte et la station interne s'effectue par un câble à deux fils et peut être prolongée par un câble à deux fils (Ø 0,75 mm) du commerce jusqu'à environ 70 m.

**Namensschild wechseln**  
**name plate change**

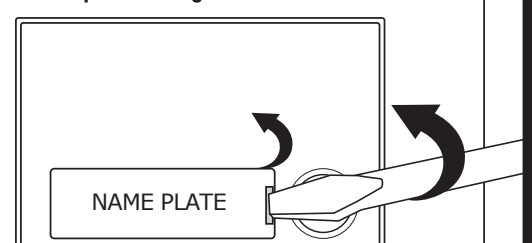

**Abb. 5**  
**DIAGRAM 5**  
**ILLUSTRATION 5**  
**AFBEELDING 5**

En cas d'utilisation d'un système d'ouverture de porte électrique du commerce, la porte d'entrée peut aussi être ouverte à l'aide d'une touche séparée située sur la station interne en raccordant un câble à deux fils (pour chaque station interne). Il suffit pour ce faire de poser un câble à deux fils standard entre l'interphone de la porte et le système d'ouverture de porte.

**Contenu de la livraison (ill. 1):**

- VD 4210**  
1x station interne (2)  
1x interphone de porte (1) (avec bouton de carillon)  
1x alimentation secteur (14)  
1x câble de raccordement (17) avec jack RJ-11(10)  
2x angles (15) (pour la fixation)  
8x vis  
6x chevilles

- VD 4220**  
2x station interne (2)  
1x interphone de la porte (1) (avec deux boutons de carillon)  
2x alimentation secteur (14)  
2x câble de raccordement (17) avec jack RJ-11(10)  
3x angles (15) (pour la fixation)  
12x vis  
9x chevilles

- VD 4230**  
3x station interne (2)  
1x interphone de la porte (1) (avec trois boutons de carillon)  
3x alimentation secteur (14)  
3x câble de raccordement (17) avec jack RJ-11(10)  
4x angles (15) (pour la fixation)  
16x vis  
12x chevilles

**A. Préparation pour le montage de l'interphone de la porte (1) et de la station interne (2) (ill. 2)**

Avant de fixer l'interphone de la porte et la station interne, choisir un emplacement adapté (ill. 1). Puis calculer la longueur du câble, qui ne doit pas dépasser 70 m y compris la rallonge éventuelle du commerce.

**Attention :** ne pas poser le câble à proximité des câbles réseau. Afin d'éviter les perturbations, veuillez respecter une distance d'environ 10 cm.

Une prise réseau pour l'alimentation secteur de la station interne (14) doit se trouver à proximité de la fixation de la station interne.

**A.1. Pose du câble ou prolongation**

Les câbles de raccordement doivent être conduits jusqu'à la/les station(s) interne(s) s'il n'existe pas encore de câblage. Veiller à disposer d'une longueur suffisante pour le raccord. Si une rallonge est nécessaire, elle peut être effectuée avec du câble à deux fils du commerce (Ø 0,75 mm) pour une longueur maximale de 70 m.

Veiller au cours de l'installation à raccorder correctement les appareils (respecter les codes de couleurs sur les appareils).

**Consigne concernant VD 4220 et VD 4230:** poser un câble à deux fils pour chaque station interne.

**A.2. Montage de l'interphone de la porte (1) (ill. 3)**

Avant de monter l'interphone, vérifiez que la caméra saisis suffisamment le visiteur. Adaptez si nécessaire la hauteur de montage à votre environnement.

L'interphone peut être monté au choix avec (recommandé) ou sans le boîtier de protection fourni.

**Variante 1 avec boîtier de protection (également pour montage sous crépis):** À l'aide du boîtier de protection, marquez les trous nécessaires sur le mur et percez-les avec un foret de 6 m sur environ 4 m de profondeur. Enfoncez une cheville dans chaque trou et vissez le boîtier de protection au mur. Veillez à ce que les pièces supérieures d'écartement du boîtier de protection ne soient pas comprimées par les deux vis, les têtes de vis doivent être au moins d'écartement du boîtier de protection. L'équerre (15) est vissée au trou médian inférieur. Les fils de sortie sont guidés à travers le trou du boîtier de protection puis raccordés à l'interphone.

**Variante 2 sans boîtier de protection (uniquement pour montage sur crépis):** L'interphone de la porte est fixé à l'aide de 3 vis. Pour percer les trous de vis, vous pouvez utiliser les gabarits de perçage. Insérer une cheville dans chaque trou et visser les deux vis supérieures dans le mur jusqu'à ce qu'il ne reste environ que 3-4 mm entre le mur et la tête de la vis. Visser les angles (15) dans les trous inférieurs.

Vous pouvez maintenant raccorder les câbles aux bornes à vis prévues à cet effet (v. ill. 3) et suspendre l'interphone de la porte aux deux vis. L'angle (15) doit maintenant s'insérer dans l'encoche située à cet effet sur l'appareil et doit y être vissé. L'angle doit éventuellement être légèrement ajusté et/ou les vis vissées ou dévissées au cas.

**Consignes :** Si vous utilisez déjà un carillon de porte à deux fils, vous pouvez utiliser ces deux câbles de carillon pour connecter l'interphone de la porte sans autre pose de câble. Le signal du système d'ouverture de porte est lui aussi transmis par ces deux câbles. Les câbles de connexion doivent se trouver le plus près possible derrière l'interphone de la porte. Ils sont ainsi mieux protégés des détériorations.

Fixer les appareils dans une zone protégée des éblouissements et de la pluie ou poser un couvercle approprié au toit.

**A.3. Montage d'une station interne (2) (ill. 3)**

La station interne est montée exactement de la même façon que l'interphone de la porte (voir point A.2.). Veiller à ce qu'une prise d'alimentation secteur se trouve à proximité pour l'adaptateur réseau (14).

Brancher le câble de raccordement conformément aux couleurs indiquées ou aux chiffres sur les bornes (8), relier le jack (10) au boîtier (18) de la station interne et insérer la fiche de l'adaptateur réseau dans le boîtier de la station interne (11). Au lieu de l'adaptateur réseau, vous pouvez aussi brancher un transfo directement aux bornes à vis de la station interne (ill. 4).

Brancher le câble de raccordement conformément aux couleurs indiqués ou aux chiffres sur les bornes (8), relier le jack (10) au boîtier (18) de la station interne et insérer la fiche de l'adaptateur réseau dans le boîtier de la station interne (11). Au lieu de l'adaptateur réseau, vous pouvez aussi brancher un transfo directement aux bornes à vis de la station interne (ill. 4).

Brancher le câble de raccordement conformément aux couleurs indiqués ou aux chiffres sur les bornes (8), relier le jack (10) au boîtier (18) de la station interne et insérer la fiche de l'adaptateur réseau dans le boîtier de la station interne (11). Au lieu de l'adaptateur réseau, vous pouvez aussi brancher un transfo directement aux bornes à vis de la station interne (ill. 4).

Brancher le câble de raccordement conformément aux couleurs indiqués ou aux chiffres sur les bornes (8), relier le jack (10) au boîtier (18) de la station interne et insérer la fiche de l'adaptateur réseau dans le boîtier de la station interne (11). Au lieu de l'adaptateur réseau, vous pouvez aussi brancher un transfo directement aux bornes à vis de la station interne (ill. 4).

Si vous utilisez un câble déjà existant, vous pouvez raccourcir le câble livré jusqu'à ce qu'il ait une longueur d'environ 15 cm pour brancher le jack au câble existant. Veiller à respecter la polarité.

**Consigne :** le transfo doit fournir 15 Volt DC et au moins 1,3 ampères.

**ATTENTION :** ne jamais brancher directement à l'alimentation secteur !

**A.3.1. Raccordement d'un gong externe (ill. 4)**

Un contact hors tension est disponible sur les bornes à vis (Extra Door Chime), où il est possible de raccorder un gong en vente dans le commerce comme gong extérieur. La station intérieure remplace le bouton de sonnette du gong. Veuillez vous reporter au mode d'emploi de votre gong pour l'affectation des broches.

**A.4. Raccordement à un système d'ouverture de porte déjà présent (ill. 4)**

En cas d'utilisation d'un système d'ouverture de porte avec les spécifications indiquées plus bas, la porte d'entrée peut être ouverte à l'aide de la touche > < (13) sur la station interne en raccordant un câble à deux fils reliant l'interphone de la porte au système d'ouverture de porte. Le système d'ouverture de porte doit être alimenté d'une tension continue de 12 volts et ne doit pas nécessiter plus d'un ampère.

**B. Utilisation**

Lorsque le visiteur actionne le bouton d'appel (6) de l'interphone vocal, la sonnerie retentit au niveau du poste intérieur et l'écran s'allume. Pour parler avec le visiteur, vous devez appuyer sur la touche > < (12).

Si un système d'ouverture de porte est raccordé, appuyez sur la touche > < (13) pour ouvrir. En appuyant à nouveau sur la touche > < (12), l'écran s'éteint et l'interphone se remet en veille.

**NOTE – Technique de protection**  
Pour éviter une ouverture involontaire de la porte (par ex. par des enfants), la porte peut n'être ouverte qu'après activation de l'écran, soit en sonnant à la station extérieure ou en enfonceant le bouton de surveillance silencieuse (20).

- Utilisation:**  
1) Enfoncez la sonnette (6) ou le bouton (20) de surveillance silencieuse écran actif  
2) Enfoncez le bouton > < (12) > parlez  
3) Enfoncez le bouton > < (13) > ouverture de porte activée  
4) Mise hors tension en enfonceant à nouveau le bouton > < (12) ou le bouton de surveillance silencieuse

En appuyant sur la touche (20), vous avez à tout moment la possibilité de surveiller l'entrée sans qu'un visiteur ait sonné (surveillance silencieuse) l'écran s'éteint automatiquement après env. 1 minute.

Le volume de la sonnerie se règle à l'aide du commutateur à coulisse (16) latéral du poste interne. Le commutateur à coulisse (19) permet de choisir une autre sonnerie. Il existe 3 sonneries différentes.

**C. Illustrations**

- 1 = Interphone de la porte
- 2 = Station interne
- 3 = Plaque nominale
- 4 = Haut parleur
- 5 = Contrôle réseau (alimentation)
- 6 = Touche carillon
- 7 = Suspension
- 8 = Bornes à vis
- 9 = Encoche pour angle (15)
- 10 = Jack
- 11 = Prise d'alimentation électrique
- 12 = Touche voix > <
- 13 = Touche d'ouverture de porte > <
- 14 = Alimentation secteur
- 15 = Angle
- 16 = Réglage du volume (fort/faible)
- 17 = Câble de raccordement
- 18 = Boîtier pour relier le jack
- 19 = Commutateur de choix de mélodie
- 20 = Touche pour surveillance silencieuse

**D. Consignes**

**Consignes concernant la conformité CEE**  
L'influence de forts chants statiques, électriques ou haute fréquence (décharges, téléphones mobiles, installations radio, portables, micro-ondes) peut entraîner des dysfonctionnements des appareils (de l'appareil).

**Nettoyage et entretien**  
Débrancher du secteur les appareils alimentés sur secteur avant le nettoyage (retirer la fiche). La surface du boîtier peut être nettoyée à l'aide d'un chiffon humidifié avec une lotion savonneuse. Ne pas utiliser de produits abrasifs ou chimiques. Ne retirer la poussière accumulée sur les lattes des grilles d'aération qu'avec un pinceau ou aspirer avec un aspirateur. Ne pas tenir l'embout aspirant juste sur l'appareil.

**Consignes de sécurité**  
En cas de détérioration de boîtiers, de prises, de câbles ou d'isolation, arrêter immédiatement les appareils et débrancher les câbles.  
**DANGER DE MORT PAR ELECTROCUTION.** (Débrancher la fiche de la prise d'alimentation secteur !) Faire immédiatement réparer les détériorations par un technicien qualifié !

**Ne pas tenter de réparer vous-mêmes les détériorations !**

M/E-TRADING GMBH, Bad Zwischenahn, Allemagne

**E. Données techniques**

Adaptateur réseau	: 230V ~, 50Hz, 15 V / 1300 mA
Veille	: 4 watts
Fonctionnement	: 16 watts
Température de fonctionnement	: -10°C - +50°C
Volume du carillon	: max. 80dBa / 0,3 mètre
Connexion d'un syst. d'ouverture de porte	: DC 12V, max. 1A*
Raccordement pour gong externe	: max. DC 12V / 1A

\* Le système d'ouverture de porte doit être conforme à ces spécifications.

Tout droit de modification sans notification préalable conservé. Dans le cadre de la maintenance et de l'optimisation du produit, le contenu peut différer des données inscrites sur l'emballage.

Wij danken u voor de aankoop van een deurintercom.

**DE MODELLEN**

**VD 4210, VD 4220, VD 4230**

**verschillen enkel van elkaar in het aantal binnenposten en toetsen op de buitencentrale. Technisch zijn ze identiek.**

Deze installaties onderscheiden zich door de eenvoudige montage en bediening. De deurintercom is geschikt voor extern gebruik en voor verzakken montage. De verbinding tussen de deurintercom en de binnenpost gebeurt telkens met een 2-draadsleiding en kan met een in de handel verkrijgbare 2-draadsleiding (Ø 0,75 mm) tot op ong. 70 meter verlengd worden.

Bij gebruik van een in de handel gebruikelijke elektrische deuropener, kan de ingangdeur eveneens via de 2-draadsleiding (per binnenpost) met een afzonderlijke toets op de binnenpost worden geopend. Hiervoor hoeft er enkel een 2-draadsleiding gelegd te worden van de deurintercom naar de deuropener.

**Leveringsomvang (afb. 1):**

- VD 4210**  
1 x binnenpost (2)  
1 x deurintercom (1) (met een belknop)  
1 x voeding (14)  
1 x aansluitkabel (17) met westenstekker (10)  
2 x hoekijzer (15) (voor de bevestiging)  
8 x schroeven

- VD 4220**  
2 x binnenpost (2)  
1 x deurintercom (1) (met twee belknoppen)  
2 x voeding (14)  
2 x aansluitkabel (17) met westenstekker (10)  
3 x hoekijzer (15) (voor de bevestiging)  
12 x schroeven  
9 x plug

- VD 4230**  
3 x binnenpost (2)  
1 x deurintercom (1) (met drie belknoppen)  
3 x voeding (14)  
3 x aansluitkabel (17) met westenstekker (10)  
4 x hoekijzer (15) (voor de bevestiging)  
16 x schroeven  
12 x plug

**A. Voorbereiding voor montage van deurintercom (1) en binnenpost (2) (afb. 2)**

Vóór u de deurintercom en de binnenpost bevestigt, dient u een gepaste plaats uit te zoeken (afb. 1). Daarna berekent u de lengte van de leiding, die met een mogelijke noodzakelijke verlenging, ong. 70 meter niet mag overschrijden.

**Opgepast:** de leiding mag niet direct naast stroomleidingen worden aangelegd. Geleive, om storingen te vermijden, een afstand van ong. 10 cm te bewaren.

Een elektrisch stopcontact voor de voeding van de binnenpost (14) dient voorhanden te zijn in de buurt waar deze binnenpost wordt bevestigd.

**A.1. Kabelinstallatie of verlenging**

De aansluitkabels moeten naar de plaats van bevestiging van de binnenpost(en) worden gelegd, wanneer er nog geen leiding aanwezig is. Let op een voldoende lengte voor de aansluitmontage. Indien een verlenging noodzakelijk is, kan deze uitgevoerd worden met in de handel gebruikelijke 2-draadskabel (Ø 0,75 mm) op in totaal max. 70 meter kabel lengte. Let bij de installatie op correcte aansluiting (kleurmarkeringen op de toestellen).

**Aanwijzing voor VD 4220 en VD 4230:** Per binnenpost moet er telkens een 2-draadsleiding worden gelegd.

**A.2. Montage van de deurintercom (1) (afb. 3)**

**Vooraleer u de deurintercom monteert, dient u na te gaan of de camera de bezoeker voldoende kan filmen. Pas indien nodig de montagehoogte aan.**

De deurintercom kan naar wens met (aan te raden) of zonder beschermende behuizing gemonteerd worden.

**Variant 1 met beschermende behuizing (ook voor montage op de raafploeg):** Markeer met behulp van de beschermende behuizing de nodige boorgaten op de muur en boor dan ong. 4 cm diep met een boor van 6mm. Steek een plug in elk boorgat en schroef de beschermende behuizing vast op de muur. Zorg ervoor dat de bovenste afstandhouders van de beschermende behuizing niet door de twee schroeven samengeknikt worden. De schroefkop moet telkens tegen de afstandhouders van de beschermende behuizing aansluiten. Aan het middelste gat onderaan wordt het hoekstuk (15) vastgeschroefd. De bedrading wordt door het gat van de beschermende behuizing geleid en dan aan de deurintercom aangesloten.

**Variant 2 zonder beschermende behuizing (enkel voor montage op de pleisterlaag):** De deurintercom wordt met 3 schroeven bevestigd. Om de gaten voor de schroeven te boren, kan u de meegeleverde boormel gebruiken. Steek in de gaten telkens een plug en schroef de twee bovenste schroeven zover in de muur, tot er tussen de schroefkoppen en de muur telkens nog ong. 3-4 mm ruimte overblijft. Aan het onderste gat wordt het hoekijzer (15) vastgeschroefd.

Nu kan u de leidingen en de daarvoor voorziene schroefklemmen aansluiten (z. afb. 3) en de deurintercom aan de twee schroeven inhaken. Het hoekijzer (15) moet nu in de uitsparing passen, die daarvoor aan het toestel voorzien is en wordt daar vastgeschroefd. Eventueel moet het hoekijzer nog wat bijgesteld worden en/of de twee schroeven wat verder in/uitgeschroefd worden.

Wanneer er ook een deuropener moet worden aangesloten, dient een extra 2-draadsleiding gelegd te worden van de deurintercom naar de deuropener (z. afb. 3).  
**Aanwijzing:** Macht u reeds een 2-draads-deurbelinstallatie in gebruik hebben, dan kan u zonder verdere installatie van leidingen, deze twee aanwezige draadleidingen van de bel gebruiken voor de aansluiting van de deurintercom. Het signaal voor de deuropener wordt eveneens via dezelfde twee leidingen overgebracht. De aansluitleidingen dienen zich zo dicht mogelijk achter de deurintercom te bevinden. Doordat bent u beter tegen beschadigingen beschermd.

De bevestiging moet gebeuren op een plaats die tegen regen- en spatwater beschut is of anderszins moet een geschikte afdekking of overdekking worden aangebracht.

**A.3. Montage van een binnenpost (2) (afb. 3)**

De binnenpost wordt op dezelfde wijze als de deurintercom gemonteerd (z. punt A.2.). Let er op dat er een contactdoos voor de stroomadapter (14) in de buurt is.

De aansluitkabel volgens de kleur aanduiding resp. de cijfer aanduiding aan de klemmen (8) aansluiten, de westenstekker (10) met de connector (18) van de binnenpost verbinden en de aansluitstekker van de stroomadapter in de binnenpostconnector (11) steken. Alternatief voor de stroomadapter, kan u ook een transformator rechtstreeks aan de schroefklemmen van de binnenpost aansluiten (afb. 4).

Wanneer u gebruik maakt van een reeds aanwezige leiding, kan u de meegeleverde leiding op ong. 15 cm inkorten, om de westenstekker aan deze leiding aan te sluiten. Let daarbij op de juiste polariteit.

**Aanwijzing:** De transformator moet 15 Volt DC en minstens 1,3 ampère leveren.

**OPGEPAST:** Nooit rechtstreeks aan netspanning aansluiten!

**A.3.1. Aansluiting van een externe gong (afb. 4)**

Aan de schroefklemmen (Extra Door Chime) beschikt u over een spanningvrij contact waaraan u een standaard deurgong of externe gong kan aansluiten. Het binnenstation vervangt de behoeft van de deurgong. Geleive de handleiding van uw gong te raadplegen voor de aansluiting.

**A.4. Aansluiting aan aanwezige deuropener (afb. 4)**

Bij gebruik van een elektrische deuropener met de hierna beschreven specificaties, kan de ingangdeur via een 2-draadsleiding die van de deurintercom naar de deuropener moet gelegd worden, met de toets > < (13) op de binnenpost worden geopend. De deuropener moet op 12 volt gelijkspanning aangesloten kunnen worden en mag maximaal 1 ampère nodig hebben.

**B. Bediening**

Wanneer de bezoeker op de behoeft (6) van de deurintercom drukt, is de behoeft hoorbaar aan de binnenpost en wordt de monitor ingeschakeld. Om met de bezoeker te kunnen praten, moet u de op de toets > < (12) drukken. Indien een deuropener aangesloten is, kan de deur worden geopend door te drukken op de toets > < (13). Wordt nog de toets > < (12) gedrukt, dan wordt de monitor uitgeschakeld en de video-deurintercom bevindt zich terug in stand-by.

**RICHTLIJN - Beveiligingstechniek**  
Om te vermijden dat de deur ongewild van binnen geopend wordt (bv. door kinderen), kan de deur pas geopend worden nadat de monitor geactiveerd werd, hetzij door aan het buitenstation te bellen hetzij door op de toets voor stille bewaking (20) te drukken.

- Bediening:**  
1) Drukken op behoeft (6) of toets (20) voor stille bewaking monitor geactiveerd  
2) Drukken op de toets > < (12) > spreken  
3) Drukken op de toets > < (13) > deur kan geopend worden  
4) Uitschakelen door nog eens op de toets > < (12) te drukken of op de toets voor stille bewaking

Door op de toets (20) te drukken, hebt u op ieder ogenblik de mogelijkheid, de ingangdeur te bewaken zonder dat iemand op de behoeft heeft gedrukt (stille bewaking). De monitor wordt na ongeveer 1 minuut weer automatisch uitgeschakeld.

De geluidsterkte van de bel kan u instellen met de schuifschakelaar (16) aan de zijkant op de binnenpost. Met de schuifschakelaar (19) kan een andere behoeft worden gekozen. U kan kiezen tussen 3 verschillende behoeft.

**C. Afbeeldingen**

- 1 = deurintercom
- 2 = binnenpost
- 3 = naamplaatje
- 4 = luidspreker
- 5 = voeding (Power)
- 6 = behoeft
- 7 = ophanging
- 8 = schroefklemmen
- 9 = uitsparing voor de hoekijzer (15)
- 10 = westenstekker
- 11 = stroomcontact
- 12 = spreken-toets > <
- 13 = deuropener-toets > <
- 14 = voeding
- 15 = hoekijzer
- 16 = schakelaar voor geluidsterkte (Luid/zacht)
- 17 = Aansluitkabel
- 18 = Connector voor westenstekker
- 19 = Schakelaar voor keuze van melodie
- 20 = Toets voor stille bewaking

**D. Aanwijzing**

**Aanwijzing over de CE-conformiteit**  
Onder invloed van sterke statische, elektrische of hoogfrequente velden (antennes, mobiele telefoons, radiozenderinstallaties, GSM's, microgolven) kan de werking van de toestellen (het toestel) nadelig worden beïnvloed.

**Reiniging en verzorging**  
Toestellen aangesloten op de elektriciteit, vóór het reinigen van het stroomnet loskoppelen (stekker uit het stopcontact trekken). Het oppervlak van de behuizing kan worden gereinigd met een zachte doek bevochtigd in zeepsop. U mag geen schoonmiddelen of chemische producten gebruiken. Afzetting van stof op verlichtingsleuven, enkel met een borstelloze wegvegen en eventueel met een stofzuiger wegzuigen. De zuigpijp niet rechtstreeks tegen het toestel houden.

**Veiligheidsaanwijzingen**  
Bij beschadiging van behuizingen, stekkers, voedingskabels of aan de isolatie, dient het toestel onmiddellijk buiten gebruik te worden gesteld en de voedingsleidingen afgesloten te worden.  
**STROOMSCHOK - LEVENSGEVAAR** (Stroomstekker uit het stopcontact trekken!) Schade onmiddellijk door een vakman laten herstellen!

**U mag zelf niet trachten de reparatie uit te voeren!**

M/E-TRADING GMBH, Bad Zwischenahn, Germany

**E. Technische gegevens**

Stroomadapter	: 230V ~, 50Hz, 15 V / 1300 mA
Stand-by	: 4 Watt
In gebruik	: 16 Watt
Bedrijfstemperatuur:	: -10°C - +50°C
Geluidsterkte van bel	: max. 80dBa / 0,3 meter
Aansluiting deuropener	: DC 12V, max. 1A*
Aansluiting voor externe gong	: max. DC 12V / 1A

\* De deuropener moet aan deze specificaties voldoen.

Wijzigingen voorbehouden zonder voorafgaandelijke kennisgeving. In het kader van onze productverzorging en optimalisering van onze toestellen, kan de inhoud afwijken van de vermeldingen op de verpakking.

